

1/5-77

**FENWICK**

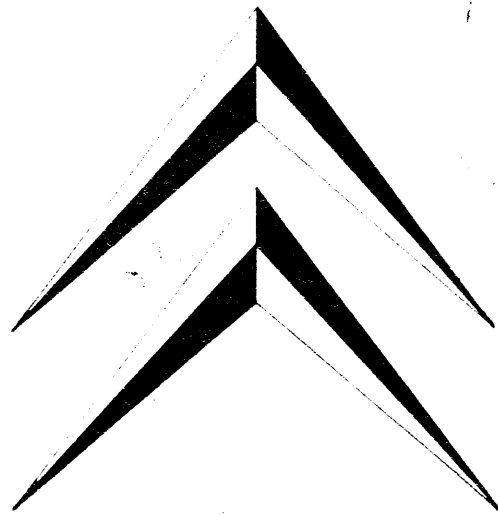





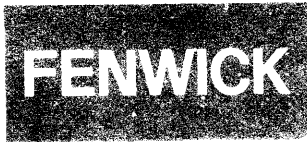

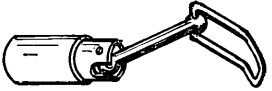
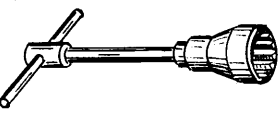

OUTILLAGES PRÉCONISÉS PAR LE  
SERVICE MÉTHODES RÉPARATIONS

**CITROËN**

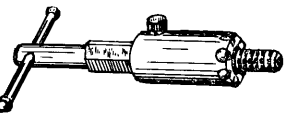
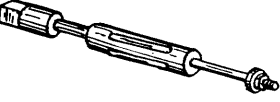
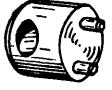

# OUTILLAGE RÉPARATION CITROËN

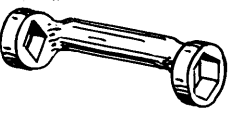

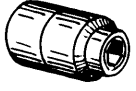







MOTEUR. Classe 1601-T à 1700-T

			2 CV. T.T	11	15	DS	ID	H. HY. HZ	23	45/55/46	45 DI/55 DI/47	3 CV	DX-DJ	N-P
	1601-T	Clé à bougies de 14 à rotule	★	★	★			★	★	★		★		
	1602-T	Clé à bougie de 18 droite								★				
	1603-T	Clé à bougies de 21 mm s/plats						★	★					
	1604-T	Dudgeon pour sertissage des alvéoles de bougies		★	★			★	★					
	1605-T	Dudgeon pour sertissage des tubes enveloppes (Ø 12,6 à 13,8 mm)	★											
	1606-T	Clé pour 1/2 sphère Diesel T45D												★
	1607-T	Clé pour 1/2 sphère Diesel (A.M.)												★
	1609-T	Tige de maintien des soupapes	★											★
	1610-T	Levier compresseur de ressort de soupapes										★	★	PD
	1615-T	Rode-soupapes à main à deux ventouses	★	★	★	★	★	★	★	★	★	★	★	★
	1617-T	Clé spéciale nouveau modèle pour serrage à chaud culasses (21 mm s/plats) (util. avec Clé dynamométr.)												★
	1620-T	Clé démontage carburateur inversé (17 et 18 mm s/plats)		★										
	1621-T	Clé démontage carburateur inversé de 14 mm s/plats			★					★				
	1624-T	Clé pour vis de bielles (12 mm s/plats)	★				★	★						

# FENWICK

## OUTILLAGE RÉPARATION CITROËN

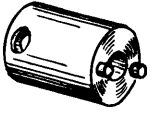
MOTEUR. Classe 1601-T à 1700-T

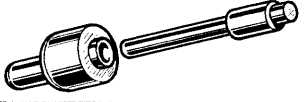
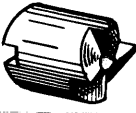
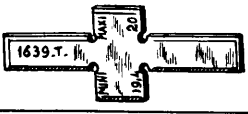
		2 CV. T.T	11	15	DS	ID	H. HY. HZ	23	45/55/46	45 DI/55 DI/47	3 CV	DX-DJ	N.P
	1626-T	Clé pour écrou bride échappement (17 mm s/plats)		★			★						
	1627-T	Meule biconique siège admission (90° - 150°) Ø 40 mm	★	★	★	★	★	★			★	★	
	1628-T	Meule biconique siège échappement (90° - 150°) Ø 36 mm	★	★			★	★					
	1629-T	Meule biconique siège admission (90° - 150°) Ø 50 mm							★	★			
	1630-T	Meule biconique siège admission (90° - 150°) Ø 44 mm				★	★	★	★	★	★		MAN
	1631-T	Meule biconique siège admission (90° - 150°) Ø 37 mm	★									★	
	1632-T	Meule biconique siège échappement (60° - 150°) Ø 33 mm	★									★	
	1633-T	Meule monoconique - 60° dégagement inférieur Ø 40 mm					★	★				★	★
	1634-T	Clé pour écrou de blocage du roulement de la pompe à eau						★	★				
	1635-T	Montage réalésage bagues pompe à eau	★	★					★	★	★	★	
	1636-T	Alésoir pour montage 1635-T, 1641-T et 3085-T (Ø 15 mm)	★	★					★	★	★	★	P
	1637-T	Porte-fraise pour dressage d'appui de bagues de pompe à eau (S'utilise avec fraise 1638-T)	★	★					★	★			
	1638-T	Fraise pour montage 1637-T (S'utilise avec montage 1637-T)	★	★					★	★			
	1639-T	Gabarits de profondeur pour 1637-T	★	★					★	★			

# FENWICK

## OUTILLAGE RÉPARATION CITROËN

MOTEUR. Classe 1601-T à 1700-T

2 CV. T.T

11

15

DS

ID

H. HY. HZ

23

45/55/46

45 DI/55 DI/47

3 CV

DX-DJ

N-P

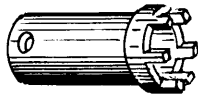

1640-T

Clé pour bague de retour d'huile d'arbre pompe à eau et dynamo

★ ★ ★



1641-T

Montage réalésage de bague de pompe à eau

★



1642-T

Alésoir Ø 9 mm pour guide de soupape

★ ★ ★ ★ ★ ★

★



1643-T

Alésoir Ø 8,8 mm pour guide de soupape

★ ★ ★ ★ ★ ★

★



1645-T

Clé pour écrou de fixation du carburateur ID (14 mm s/plats)

★

AK

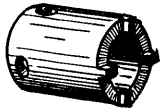

1646-T

Clé pour écrou de roulement de pompe à eau

★ ★ ★ ★ ★



1647-T

Banc pour tarage des injecteurs

★

★

★

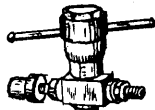

1648-T

Contrôleur de pointes

★

★



1649-T

Clé pour serrage des vis de culasse. (17 mm s/plats)

HIN

★

P

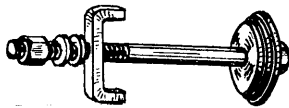

1650-T

Appareil pour dépose et pose des chemises

HIN

★ ★

★

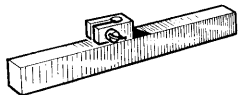

1651-T

Règle support de comparateur (pour dépassement des chemises)

★ ★ ★ ★ ★ ★ ★ ★

★ ★



1653-T

Bague d'entrée de segment  
Ø = 100 mm

★ ★















1654-T

Bague d'entrée de segment  
Ø = 66 mm

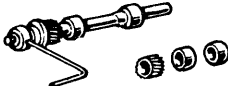
★

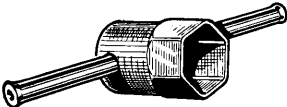
**FENWICK****OUTILLAGE RÉPARATION CITROËN****MOTEUR. Classe 1601-T à 1700-T**

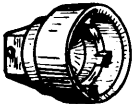
2 CV. T.T									
11	15	DS	ID	H. HY. HZ	23	45/55/46	45 DI/55 DI/47	3 CV	DX-DJ
									NP

	<b>1655-T</b>	Bague d'entrée de segment Ø = 72 mm (H 72 essence)							E
	<b>1656-T</b>	Bague d'entrée de segment Ø = 78 mm	★	★	★	★	★	★	
	<b>1660-T</b>	Meule monoconique siège admission (120°) Ø 40 mm	★	★			★	★	★
	<b>1661-T</b>	Meule monoconique siège échappement (120°) et siège admission (2 CV) Ø 36	★	★	★			★	★
	<b>1662-T</b>	Meule monoconique siège admission et échappement (120°) Ø 44				★	★	★	★
	<b>1663-T</b>	Meule monoconique siège échappement (90°) Ø 33	★						
	<b>1664-T</b>	Bague de centrage du carter de distribution (jusqu'à novembre 1958)		★				★	★
	<b>1665-T</b>	Dispositif pour réalésage en ligne des coquilles d'étanchéité						★	★
	<b>1666-T</b>	Clé pour écrou du Damper (45 mm s/plats)						★	★
	<b>1667-T</b>	Clé pour écrou du vilebrequin (46 mm s/plats)	★		★	★	★	★	★
	<b>1668-T</b>	Extracteur pour moyeu de Damper		★					
	<b>1669-T</b>	Clé pour écrou de vilebrequin		★					
	<b>1671-T</b>	Extracteur de la douille à aiguille de centrage d'arbre de commande (équipé d'un embout Ø 12 mm)	★						★
	<b>1672-T</b>	Embout Ø 17 mm pour dépose de l'arbre de commande de boîte de vitesses dans le vilebrequin (s'utilise avec 1671-T)							E



# FENWICK

## OUTILLAGE RÉPARATION CITROËN

EMBRAYAGE. Classe 1701-T à 1729-T  
BOITE DE VITESSES. Classe 1730-T à 1799-T

2 CV. T.T

11

15

DS

ID

H. HY. HZ

23

45/55/46

45 DI/55 DI/47

3 CV

DX-DJ

N-P

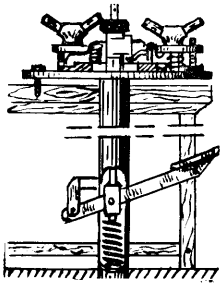

1701-T Appareil de réglage d'embrayage

★ ★ ★ ★ ★ ★ ★ ★ ★ ★ ★ ★ ★ ★ ★ ★



1702-T Doigt, galette, bride pour 1701-T

★ ★ ★ ★ ★ ★ ★ ★ ★ ★

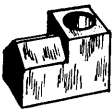

1703-T Montage simplifié pour réglage embrayage

★ ★ ★ ★ ★ ★ ★ ★ ★ ★



1704-T Doigt pour 1701-T

★ ★

1705-T Clé pour vis de fourchette d'embrayage (s/plats 8 mm)

★ ★

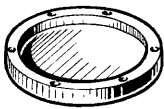

1706-T Plateau pour réglage de l'embrayage

★ ★



1710-T Poinçon pour sertissage des languets (3<sup>e</sup> disposition)

★ ★



1711-T Bouterolle pour 1710-T

★ ★



1712-T Mandrin pour centrage du disque d'embrayage

★ ★



1713-T Mandrin pour centrage du disque d'embrayage (2 CV avec arbre de commande à cannelures roulées)

★ ★ ★ ★ ★ ★ ★ ★ ★ ★

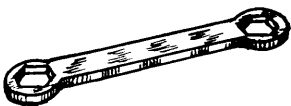

1731-T Clé pour écrou AV d'arbre intermédiaire et pignon à queue. Clé d'écrou d'arbre à cames (38 et 42 mm s/plats)

★ ★ ★ ★ ★ ★ ★ ★

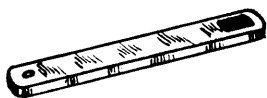

1733-T Clé pour maintien de l'arbre pignon à queue (15×22 mm - s/plats)



★ ★ ★ ★ ★ ★ ★ ★ ★ ★



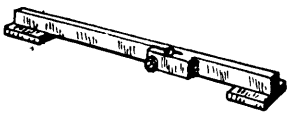

**FENWICK****OUTILLAGE RÉPARATION CITROËN**

BOITE DE VITESSES. Classe 1730-T à 1799-T

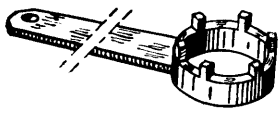
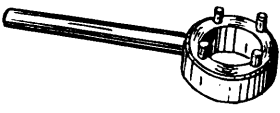
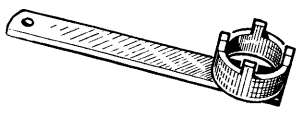
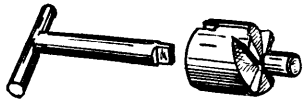
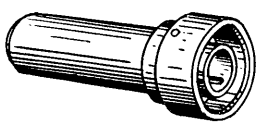
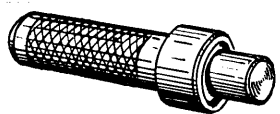
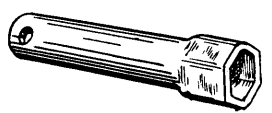
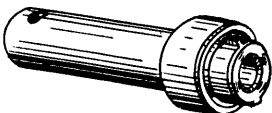
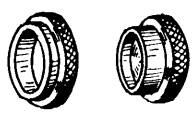
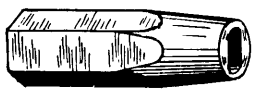
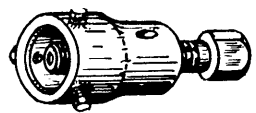
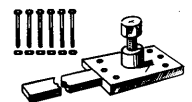
		2 CV. T.T	11	15	DS	ID	H. HY. HZ	23	45/55/46	45 DI/55 DI/47	3 CV	DX-DJ	NP
	1755-T	Règle support de comparateur pour réglage de la position du volant embrayage	★									★	
	1756-T	Embout pour dent de loup (39 × 35 s/plats - carré de 12,7 mm)			★ ★								
	1757-T	Clé pour écrou de boîtier de roulement AR		★	★	★							★
	1758-T	Clé à ergot pour roulement d'arbre de différentiel		★			★						
	1760-T	Clé pour écrou de prise directe (Depuis Janvier 1964)					★						
	1761-T	Fraise pour lamage de boîtier de différentiel (satellite). (Depuis Octobre 1954).	★										
	1767-T bis	Mandrin pour montage de rondelle d'arrêt d'huile et butée de roulement sur arbre de différentiel			★	★							★
	1768-T	Mandrin pour montage des roulements de différentiel			★	★							★
	1770-T bis	Clé pour écrou de blocage du roulement sur arbre de différentiel (44 mm s/plats)			★	★	★						★
	1771-T bis	Clé pour écrou de blocage du roulement dans le palier de sortie de boîte vitesses			★	★							★
	1772-T	Bague et mandrin pour montage du joint de palier de sortie de boîte de vitesses			★	★							★
	1773-T	Embout pour vis de fixation des cylindres de commande des vitesses (5,2 × 8,5 mm s/plats)	AV		★								
	1775-T	Extracteur du chapeau de différentiel		★									
	1776-T bis	Extracteur de cage de roulement					★						



**FENWICK****OUTILLAGE RÉPARATION CITROËN**BOITE DE VITESSES. Classe 1730-T à 1799-T  
ESSIEU AV. Classe 1800-T à 1899-T

2 CV. T.T

11

15

DS

ID

H. HY. HZ

23

45/55/46

45 DI/55 DI/47

3 CV

DX-DJ

N-P



1794-T Mandrin pour montage des billes des axes de fourchettes

★ ★

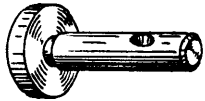

1795-T Cimblot pour vérification du parallélisme des fourchettes

★ ★

P

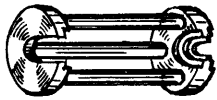

1796-T Montage pour extraction et mise en place des pignons de train intermédiaire

★ ★

P

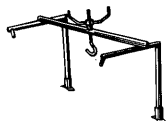

1797-T bis Support pour maintien du moteur et dépose de boîte de vitesses

★ ★

★

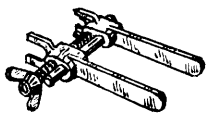

1798-T Pince pour maintien des ressorts de couvercle de boîte de vitesses

★

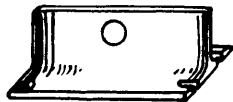

1799-T Règle-support pour levage de la boîte de vitesses. Montage des étriers de freins

★ ★



1800-T bis Appareil anti-basculateur soulevant l'essieu AV

★ ★

★

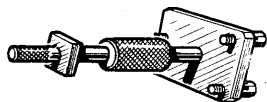

1818-T Extracteur de moyeu AV

★

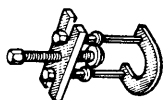

1829-T bis Arrache-roulement sur traverse essieux AV et AR

★

★



1833-T Clé pour roulement TIMKEN des bras

★

★

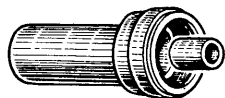

1835-T Extracteur de roulement TIMKEN de fusée

★ ★

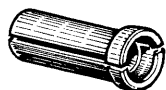

1837-T Coquilles avec frette pour roulement intérieur de fusée (se monte sur 1750-T)

★

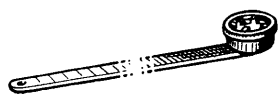

1853-T Clé pour bouchon de rotule de bras supérieur

★

★



# OUTILLAGE RÉPARATION CITROËN

ESSIEU AV. Classe 1800-T à 1899-T

2 CV. T.T

11

15

DS

ID

H. HY. HZ

23

45/55/46

45 DI/55 DI/47

3 CV

DX-DJ

N-P

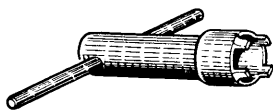

1855-T

Clé de palier de rotule de bras inférieur

★

★

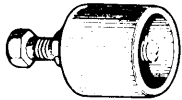

1856-T bis

Extracteur de cuvette inférieure de rotule supérieure de pivot

★

★

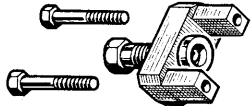

1857-T

Appareil pour montage de la cuvette inférieure de rotule supérieure de pivot

★

★

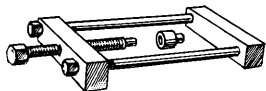

1858-T

Presse pour remplacement de l'axe de pivot sur voiture

★

★



1862-T

Clé pour serrage des bras supérieurs (avec habillage en place)

★

★



1863-T

Clé pour écrou du levier de pivot

★

★



1865-T

Bague AV de réglage de chasse (essieu démonté)

★

★

★



1866-T

Bague AR de réglage de chasse (essieu démonté)

★

★

★



1867-T

Appareil pour réglage du levier d'accouplement sur pivot

★

★

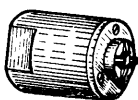

1868-T

Appareil pour sertissage des vis de roues

★

★



1870-T bis

Clé de réglage de rotule des barres et clapet de décharge de pompe à huile

★

★

★

★

P

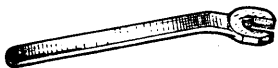

1881-T

Clé des écrous de broches (32-mm s/plats)

★



1891-T

Pige pour contrôle du braquage

★

**FENWICK****OUTILLAGE RÉPARATION CITROËN****TRANSMISSION. Classe 1900-T à 1949-T**

2 CV. T.T

11

15

DS

ID

H. HY. HZ

23

45/55/46

45 DI/55 DI/47

3 CV

DX-DJ

N-P

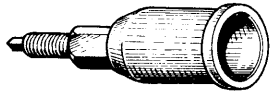
**1900-T** Arrache-rotule de cardan sans coquilles

★ ★ ★

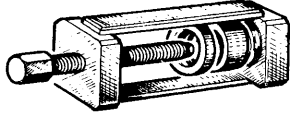
**1903-T** Presse pour rotules de cardan

★ ★ ★

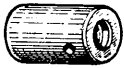
**1904-T** Coquille de poussée pour presse

★ ★ ★

**1910-T** Jeu de 2 calibres de logement des coussinets

★ ★ ★

**1913-T** Coquilles pour axes de rotules (S'utilise avec 1900-T)

★ ★

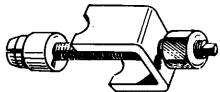
**1916-T** Extracteur de rotule de transmission (depuis Février 1966, rotule de 32 mm anciennement Ø 29 mm)

★

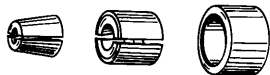
**1917-T** Extracteur pour axe de rotule de transmission (depuis Février 1966, rotule de 32 mm anciennement Ø 29 mm)

★

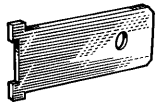
**1918-T** Calibre de positionnement des jons pour rotule de transmission (depuis Février 1966, rotule de 32 mm anciennement Ø 29 mm)

★

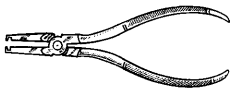
**1919-T** Pince à circlips pour jons de transmission utilisable sur 2 CV - 3 CV - DX - DJ - H - 23 - 55 - N-P

★ ★ ★ ★ ★ ★ ★ ★ ★ ★

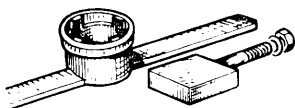
**1921-T** Clé pour écrou de blocage des roulements de pivot AV

★ ★

**1922-T** Support de pivot à l'étau

★ ★

**1923-T** Clé pour écrou entre moyeu et cardan. (Outil muni de 4 vis d'immobilisation)

★ ★

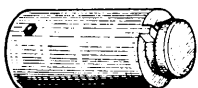
**1926-T** Clé pour bague écrou de plateau de frein tôle

★ ★

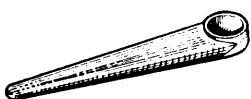
**1930-T** Cône pour mise en place du protecteur caoutchouc de transmission

★ ★

# FENWICK

## OUTILLAGE RÉPARATION CITROËN

TRANSMISSION. Classe 1900-T à 1949-T  
DIRECTION. Classe 1950-T à 1999-T

2 CV. T.T.

11

15

DS

ID

H. HY. HZ

23

45/55/46

45 DI/55 DI/47

3 CV

DX-DJ

N-P

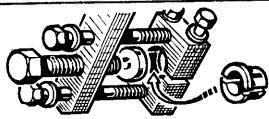

1931-T

Extracteur de croisillons de transmissions tripodes

★ ★

★

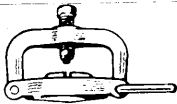

1950-T

Arrache-volant de direction

★ ★

★ ★ ★ ★

★



1951-T

Levier pour dépose du volant de direction

★

★



1952-T

Fourche tôle pour extraction du volant 2 bras (s'utilise avec 1950-T)

★ ★



1955-T bis

Appareil pour mise en ligne de la direction

★

★

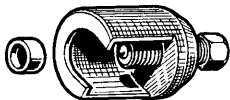

1957-T

Extracteur de rotule de barre sur levier de direction T46-T47 et Heuliez

★ ★

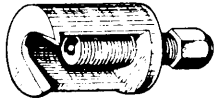

1958-T

Arrache-rotule de barre sur levier de direction (55 et 4 x 4)

★ ★

★

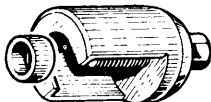

1959-T

Arrache-levier de direction

★



1960-T

Arrache-levier de direction et rotule D de barre d'accouplement

★ ★ ★



1964-T

Arrache-rotules de crémaillère et du levier d'accouplement

★ ★ ★ ★

★

★

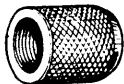

1965-T

Grain pour arrache-rotule 1964-T ou 3502-T

★

★

★

★

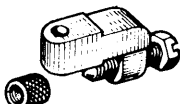

1966-T

Extracteur de rotule centrale

★ ★

★

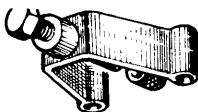

1967-T

Extracteur de jumelle centrale

★ ★

★

**FENWICK****OUTILLAGE RÉPARATION CITROËN**

DIRECTION. Classe 1950-T à 1999-T

2 CV. T.T

11

15

DS

ID

H. HY. HZ

23

45/55/46

45 DI/55 DI/47

3 CV

DX-DJ

N.P

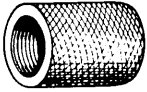

1968-T Grain pour arrache rotule 1964-T

★ ★

★

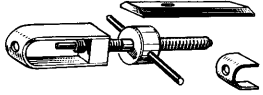

1969-T bis Extracteur d'axe d'attelage du piston à la tige de commande de crémaillère

★

★

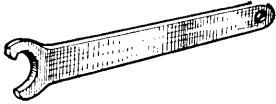

1974-T Clé pour contre-écrou de bouchon de braquage

★ ★



1975-T Clés pour bouchon de direction à crémaillère (2 pièces) (50 mm s/plats)

★ ★

★

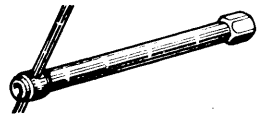

1982-T Clé pour tige de commande de crémaillère

★ ★

★

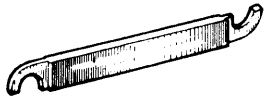

1983-T Cale pour logement de joint central de piston de commande de crémaillère

★

★



1985-T Mandrin expansible pour montage du joint téflon.

★

★

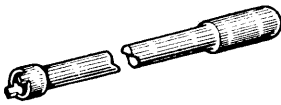

1987-T Embout pour écrou de rotule de crémaillère

★

★



1988-T Clé pour écrou supérieur de relais

★ ★

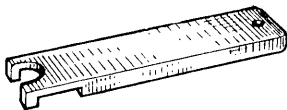

1989-T bis Clé pour écrou inférieur de relais

★ ★



1991-T bis Compresseur pour ressort de tube volant

★ ★

★

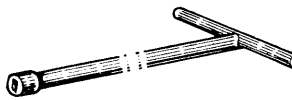

1994-T Clé pour vis du collier de maintien du tube volant (4x6 mm s/plats)

★ ★

★ ★

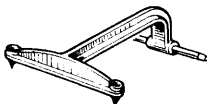

1995-T Pige pour réglage de la position du relais

★ ★

★



1997-T Support de comparateur pour réglage du pignon de direction

★ ★

★









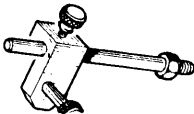
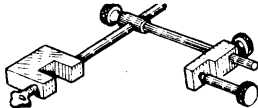

# FENWICK

## OUTILLAGE RÉPARATION CITROËN

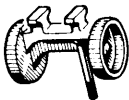
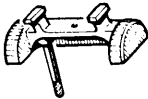
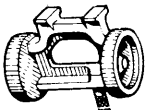
ESSIEU & PONT AR. Classe 2000-T à 2099-T  
 FREINS. Classe 2100-T à 2184-T

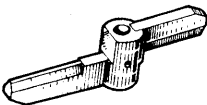

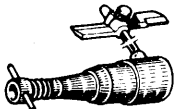
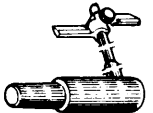
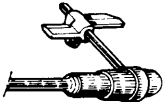



2 CV. T.T. 11 15 DS ID H. HY. HZ 23 45/55/46 45 DI/55 DI/47 3 CV DX-DJ N-P

			2 CV. T.T.	11	15	DS	ID	H. HY. HZ	23	45/55/46	45 DI/55 DI/47	3 CV	DX-DJ	N-P
	2039-T	Support de comparateur (réglage entre-dents)					★ ★							P
	2041-T	Support de comparateur.	★ ★ ★					★ ★ ★ ★						★
	2042-T	Appareil pour réglage du pignon conique			★			★						
	2044-T	Appareil pour réglage du pignon conique		★			★ ★							
	2045-T	Appareil pour réglage du pignon conique	★											★
	2047-T	Appareil pour réglage du pignon conique							★					
	2048-T	Appareil pour réglage du couple conique. (Depuis Janvier 1961).								★ ★				P
	2066-T	Coquilles et frette pour roulement d'arbre de pont (se monte sur 1750-T)							★					
	2104-T	Index pour contrôle du centrage des garnitures (se monte sur 2108-T)			★			★						
	2105-T	Appareil de contrôle de centrage des garnitures de frein AV			★			★						
	2106-T	Appareil de contrôle de centrage des garnitures de frein AV							★					
	2107-T	Appareil de contrôle de centrage des garnitures de frein AR							★					
	2108-T	Appareil de contrôle de centrage des garnitures de frein AR						★						

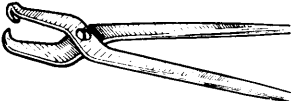
# FENWICK

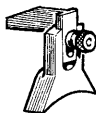
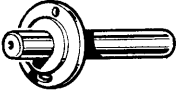
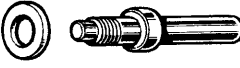
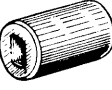
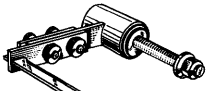
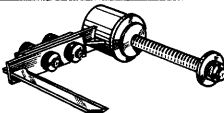
## OUTILLAGE RÉPARATION CITROËN

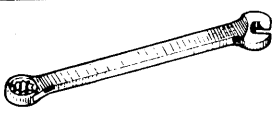
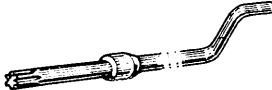
FREINS. Classe 2100-T à 2184-T

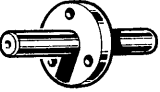

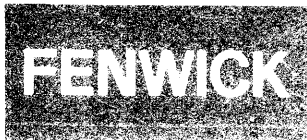





		2 CV. T.T	11	15	DS	ID	H. HY. HZ	23	45/55/46	45 DI/55 DI/47	3 CV	DX-DJ	N-P
	2110-T	Pince pour dépose et pose du ressort de segment de frein	★	★	★	★	★	★					★
	2111-T bis	Clé pour dépose et pose du ressort de segment de frein							★	★			P
	2113-T	Appareil de contrôle de centrage des garnitures de frein AR	★										
	2114-T	Appareil de contrôle de centrage des garnitures de frein AR				★	★						
	2118-T	Mandrin pour rectification des tambours AV	★										
	2119-T	Mandrin pour rectification des tambours AR	★										
	2122-T	Embout de clé pour came de réglage de frein (10×15 mm s/plats)		★			★						N
	2123-T	Appareil de centrage des garnitures de freins AV							★	★			
	2124-T	Appareil de centrage des garnitures de freins AR							★	★			
	2125-T	Clé de réglage des points fixes (AV et AR) (s/plats 8×13 mm)						★					
	2126-T	Clé pour régler les cames de réglage de frein AV (14 mm s/plats)	★									★	
	2129-T	Clé pour réglage de frein AV							★	★			
	2133-T	Extracteur de plaquettes de frein AV							★	★			
	2134-T	Mandrin pour rectification des disques de frein. (Voitures avec transmissions tripodes)							★	★			

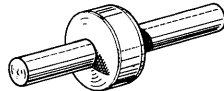

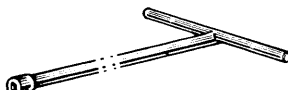
# OUTILLAGE RÉPARATION CITROËN

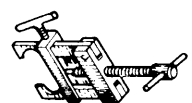
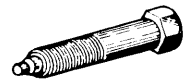
FREINS. Classe 2100-T à 2184-T  
 SUSPENSION. Classe 2185-T à 2199-T  
 ELECTRICITE. Classe 2200-T à 2210-T  
 HYDRAULIQUE. Classe 2211-T à 2299-T

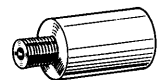
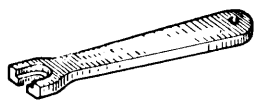
2 CV. T.T  
 11 15 DS ID H. HY. HZ  
 23 45/55/46 45 DI/55 DI/47  
 3 CV DX-DJ N.P

		2 CV. T.T	11	15	DS	ID	H. HY. HZ	23	45/55/46	45 DI/55 DI/47	3 CV	DX-DJ	N.P	
	2135-T	Mandrin pour rectification des tambours de freins AR	★											
	2140-T	Tube de purge de frein LOCKHEED	★	★			★	★	★	★				
	2141-T	Clé pour vis de purge de frein AV (carré de 7 mm)									★	★		
	2186-T	Clé pour écrou de réglage des embouts (46 mm s/plats)	★											
	2200-T	Extracteur pour cosses de batterie	★	★	★	★	★	★	★	★	★	★	★	
	2205-T	Vis extracteur d'induit de dynamo	★											
	2217-T	Embout avec son poussoir pour extraction de la douille à aiguilles de pompes HP. (S'utilise avec 1671-T) (depuis Septembre 1964) Ø 21 mm							★	★			★	★
	2218-T	Raccord pour purge de correcteur de hauteur							★	★			★	★
	2219-T	Clé pour raccords (9 mm)							★	★			★	★
	2225-T	Cône pour joint torique de vis de purge de conjoncteur							★	★			★	★
	2226-T	Cône pour joint torique du piston de conjoncteur							★	★			★	★

**FENWICK****OUTILLAGE RÉPARATION CITROËN**

HYDRAULIQUE. Classe 2211-T à 2299-T

2 CV. T.T

11

15

DS

ID

H. HY. HZ

23

45/55/46

45 DI/55 DI/47

3 CV

DX-DJ

N-P



2227-T

Cône pour joint torique de chemise de pompe HP

★

★



2228-T

Appareil pour mesure du grain de régulateur centrifuge

★

★

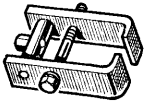

2229-T

Pince pour démontage de la poulie du régulateur centrifuge

★

★



2277-T

Tampon de contrôle pour alésage des pistons de synchro de bloc hydraulique - Ø 20 mm

★

★



2279-T

Mano 0 à 10 bars. Se monte sur la pompe du banc d'essais 3654-T pour l'opération de rectification des disques de freins.

★

★

★

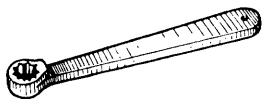

2280-T

Clé pour écrou de pompe HP (16 mm s/plats)

★

BREAK

★

★

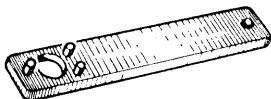

2281-T

Clé pour maintien de poulie de pompe HP

★

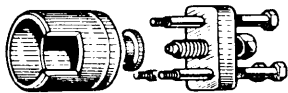

2282-T

Extracteur de couvercle et arbre de pompe HP

★

BREAK

★

★



2283-T

Bouchon femelle pour tube Ø 4,5. (Contrôle hydraulique régulateur centrifuge)

★



2284-T

Etriers (7) pour montage des pistons

★

BREAK

★

★



2288-T

Mandrin pour calibrage de la bague « Calcar » de pompe BP

★

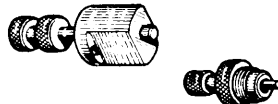

2289-T

Rodoir pour pompe BP

★

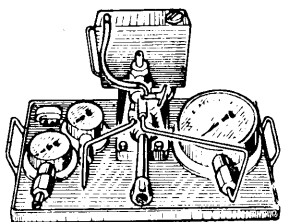

2290-T

Banc d'essais hydrauliques livré avec 1/taureau portant un jeu de raccords (Voir documentation spéciale) — pour liquide LHS2

★

★

★

**FENWICK****OUTILLAGE RÉPARATION CITROËN**

HYDRAULIQUE. Classe 2211-T à 2299-T

RÉGLAGE SUR COQUES. Classe 2300-T à 2399-T

2 CV. T.T

11

15

DS

ID

H. HY. HZ

23

45/55/46

45 DI/55 DI/47

3 CV

DX-DJ

N-P

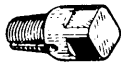

2291-T

Extracteur de bague « Calcar » de pompe BP et de pompe à eau

★ ★



2292-T

Tas et mandrin pour montage de la rondelle de frottement de pompe BP

★

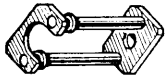

2293-T

Support pour cylindre de suspension

★ ★

★

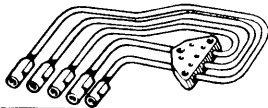

2295-T

Faisceau (fixation bride à 3 trous)

★

★

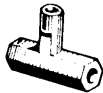

2296-T

Té pour contrôle de cylindre de débrayage

★

BREAK



2297-T

Raccord pour pompe HP à sortie séparée et disjoncteur conjoncteur équipé de tube Ø 6,35

★ ★

★ ★

Voir documentation spéciale

2298-T

Banc d'essais dynamiques des organes hydrauliques

★ ★

★ ★

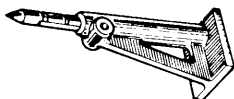

2300-T

Pige de contrôle de hauteur sous coque jusqu'à 385 mm

★ ★ ★

★

★



2303-T

Jauge de contrôle des hauteurs sous coque (s'utilise avec 2300-T)

★



2307-T

Jauges pour pré-réglage des hauteurs AV

★ ★



2308-T

Jauge pour contrôle des hauteurs AR (360 à 500 mm) 2 et 3 CV tous types. (S'utilise avec 2300-T)

★

★



2309-T

Jeu de 2 plaquettes, aluminium, gravées pour transformer un 2314-T en 2311-T



2311-T

Appareil de contrôle de carrossage

★ ★ ★ ★ ★ ★ ★ ★

★ ★

# FENWICK

## OUTILLAGE RÉPARATION CITROËN

RÉGLAGE SUR COQUES. Classe 2300-T à 2399-T  
 DIVERS. Classe 2400-T à 2599-T

2 CV. T.T

11

15

DS

ID

H. HY. HZ

23







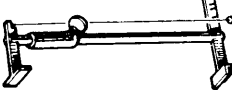

45/55/46

45 DI/55 DI/47

3 CV

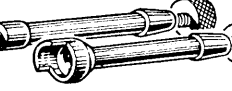
DX-DJ

N-P

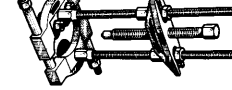
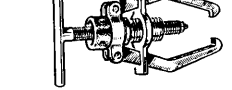
	<p>2312-T</p>	<p>Jeu de 2 plaquettes, aluminium, gravées pour transformer un 2315-T en 2313-T</p>	★									★
	<p>2313-T</p>	<p>Appareil de contrôle de carrossage (remplace 2315-T)</p>	★									★
	<p>2314-T</p>	<p>Appareil de contrôle de carrossage</p>	★	★	★	★	★	★	★	★	★	★
	<p>2318-T</p>	<p>Appareil de contrôle de la chasse</p>										★
	<p>2319-T</p>	<p>Plaque de ripage Weaver tous types sauf pneus X.A.S.</p>	★	★	★	★	★	★	★	★	★	★
	<p>2320-T</p>	<p>Plaque de contrôle de braquage WEAVER</p>	★	★	★	★	★	★	★	★	★	★
	<p>2321-T</p>	<p>Appareil pour contrôle et pour réglage de la chasse</p>			★	★						★
	<p>2400-T</p>	<p>Arrache-tout</p>	★	★	★	★	★	★	★	★	★	★
	<p>2401-T</p>	<p>Arrache-moyeu (plateau 5 branches et vis)</p>	★	★	★	★	★	★	★	★	★	★
	<p>2402-T</p>	<p>Arrache-moyeu (plateau 5 branches et presse hydraulique)</p>	★	★	★	★	★	★	★	★	★	★
	<p>2405-T</p>	<p>Extracteur décolleur</p>	★	★	★	★	★	★	★	★	★	★
	<p>2406-T</p>	<p>Extracteur à deux bras pour poulie de pompe à eau DX - DJ Export</p>										★
	<p>2407-T</p>	<p>Outil pour dépose de l'antivol de direction</p>	★									

**FENWICK****OUTILLAGE RÉPARATION CITROËN****DIVERS. Classe 2400-T à 2599-T**

2 CV. T.T	11	15	DS	ID	H. HY. HZ	23	45/55/46	45 DI/55 DI/47	3 CV	DX-DJ	N-P
-----------	----	----	----	----	-----------	----	----------	----------------	------	-------	-----

**2408-T** Outil pour dépose de l'antivol de direction

★

**2410-T** Appareil à dégoujonner

★★★★★★★★★★★★★★★★

**2411-T** Jeu de 3 mâchoires pour 2410-T

★★★★★★★★★★★★★★★★

**2418-T** Clé à rotule de 14 mm (longueur 700 mm)

★★★★★★★★★★★★★★★★

**2427-T** Presse pour sertissage des rotules de sélecteur

★

★

**2428-T** Clé souple pour mise en place des écrous de sélecteur 12 mm s/plats)

★

★

**2429-T** Pige pour calage du sélecteur

★

★

**2430-T** Clé à rotule pour dépose du sélecteur (8 mm s/plats)

★★

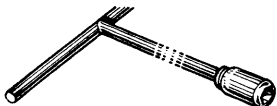
**2431-T bis** Clé à rotule nouveau modèle avec douille longue renforcée pour dépose du sélecteur et carter d'embrayage (12 mm s/plats)

★

★★

★★

**2435-T** Compte-tours

★★★

★★★★★★

★

**2436-T** Compte-tours électrique

★★★★★★★★★★★

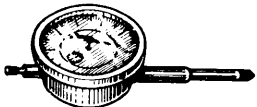
**2437-T** Comparateur avec aiguille totalisatrice

★★★★★★★★★★★★

**2438-T** Rallonge pour comparateur (réglage roulement de différentiel) L: 31 mm

★★

★

**2439-T** Rallonge pour comparateur (réglage de l'entre-dents) L: 81 mm

★★★

# FENWICK

## OUTILLAGE RÉPARATION CITROËN

DIVERS. Classe 2400-T à 2599-T

2 CV. T.T

11

15

DS

ID

H. HY. HZ

23

45/55/46

45 DI/55 DI/47

3 CV

DX-DJ

N-F

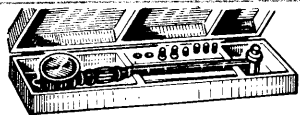

2440-T Comparateur pour alésages

★ ★ ★ ★ ★ ★ ★ ★ ★ ★ ★ ★ ★ ★



2441-T Rallonge pour comparateur (S'utilise avec 1754-T pour réglage de renvoi de marche AR) L: 59 mm

★



2442-T Bague de 100 mm

★ ★



2443-T Rallonge pour comparateur L: 15 mm

★

★

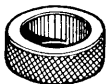

2444-T Bague de 94 mm

★ ★



2446-T Bague de 62 mm

★



2458-T Bague de 66 mm

★



2460-T Jeu de 6 clés, 6 pans à rotule (8 - 10 - 12 - 14 - 16 - 19 mm)

★ ★ ★ ★ ★ ★ ★ ★ ★ ★ ★ ★ ★ ★



2461-T Jeu de 5 clés, 6 pans à rotule (9 - 11 - 13 - 15 - 17 mm)

★ ★ ★ ★ ★ ★ ★ ★ ★ ★ ★ ★ ★ ★



2462-T Jeu de 11 clés, 6 pans à rotule (2460-T + 2461-T)

★ ★ ★ ★ ★ ★ ★ ★ ★ ★ ★ ★ ★ ★

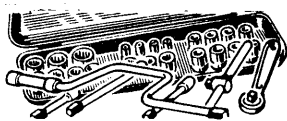

2465-T Coffret d'embouts 8 à 32 mm avec accessoires

★ ★ ★ ★ ★ ★ ★ ★ ★ ★ ★ ★ ★ ★

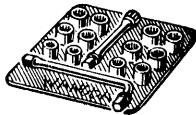

2466-T Coffret de 12 embouts avec accessoires

★ ★ ★ ★ ★ ★ ★ ★ ★ ★ ★ ★ ★ ★



2467-T Coffret universel Héli-Coil pour réparation des taraudages (Ø 7/100 - 8/125 - 9/125 - 10/150)



2470-T Clé dynamométrique (Sunnen) 2 à 14 mkg - carré 12,7 mm (1/2")

★ ★ ★ ★ ★ ★ ★ ★ ★ ★ ★ ★ ★ ★



**FENWICK****OUTILLAGE RÉPARATION CITROËN**

DIVERS. Classe 2400-T à 2599-T

TOLERIE. Classe 2600-T à 2699-T

2 CV. T.T.

11

15

DS

ID

H. HY. HZ

23

45/55/46

45 DI/55 DI/47

3 CV

DX-DJ

NP



2471-T

Clé dynamométrique à flexion 0 à 14 mkg - carré 12,7 mm (1/2")

★ ★ ★ ★ ★ ★ ★ ★ ★ ★ ★ ★ ★ ★ ★ ★



2472-T

Dynamomètre 0 à 80 kg

★ ★ ★ ★ ★ ★ ★ ★ ★ ★ ★ ★ ★ ★ ★ ★

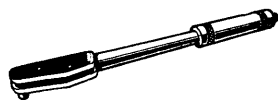

2473-T

Clé dynamométrique AV T-280  
Britool - 0,5 à 3,2 mkg  
carré 9,52 mm (3/8")

★ ★ ★ ★ ★ ★ ★ ★ ★ ★ ★ ★ ★ ★ ★ ★



2483-T

Pince Ligarex

★ ★ ★ ★ ★ ★ ★ ★ ★ ★ ★ ★ ★ ★ ★ ★

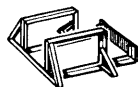

2501-T

Support pour moteur déposé

★ ★ ★ ★ ★ ★ ★ ★ ★ ★ ★ ★ ★ ★ ★ ★

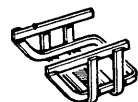

2503-T

Support pour dépose du moteur  
(s'utilise avec un cric rouleur)  
(remplace 2502-T ou 2502-T bis)

★ ★ ★ ★ ★ ★ ★ ★ ★ ★ ★ ★ ★ ★ ★ ★

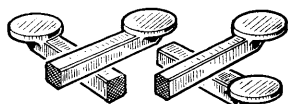

2505-T

Jeu de 4 supports pour levage du  
véhicule au cric

★ ★ ★ ★ ★ ★ ★ ★ ★ ★ ★ ★ ★ ★ ★ ★

2600-T  
2630-TMarbre pour travaux de tôlerie  
Accessoires de 2600-T

★ ★ ★ ★ ★ ★ ★ ★ ★ ★ ★ ★ ★ ★ ★ ★



2631-T

Gabarit de positionnement de l'unit  
AV par rapport à la caisse

★ ★ ★ ★ ★ ★ ★ ★ ★ ★ ★ ★ ★ ★ ★ ★

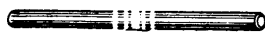

2632-T

Barre (Ø 19,85 mm) pour vérification  
du positionnement des alésages des  
relais de direction et des fixations  
des essieux AV et AR

★ ★ ★ ★ ★ ★ ★ ★ ★ ★ ★ ★ ★ ★ ★ ★



2633-T

Calibres pour vérification du  
positionnement des supports de bras  
d'essieu AV (s'utilise avec 2632-T)

★ ★ ★ ★ ★ ★ ★ ★ ★ ★ ★ ★ ★ ★ ★ ★

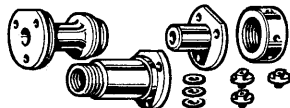

2634-T

Calibre pour vérification des fixa-  
tions des bras d'essieux AR. (S'utilise  
avec 2632-T)

★ ★ ★ ★ ★ ★ ★ ★ ★ ★ ★ ★ ★ ★ ★ ★

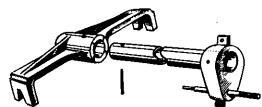

2636-T

Outillage pour contrôle de la position  
des essieux sur caisse

★ ★ ★ ★ ★ ★ ★ ★ ★ ★ ★ ★ ★ ★ ★ ★



# FENWICK

## OUTILLAGE RÉPARATION CITROËN

TOLERIE. Classe 2600-T à 2699-T

2 CV. T.T  
 11 15 DS ID H. HY. HZ  
 23 45/55/46 45 DI/55 DI/47  
 3 CV DX-DJ N.P



2675-T Table fer à cheval plate

★ ★ ★ ★ ★ ★ ★ ★ ★ ★ ★ ★ ★ ★ ★ ★



2676-T Table champignon

★ ★ ★ ★ ★ ★ ★ ★ ★ ★ ★ ★ ★ ★ ★ ★



2677-T Table universelle

★ ★ ★ ★ ★ ★ ★ ★ ★ ★ ★ ★ ★ ★ ★ ★



2678-T Table à rayon moyen

★ ★ ★ ★ ★ ★ ★ ★ ★ ★ ★ ★ ★ ★ ★ ★



2679-T Tas « Blue point » (Virgule)

★ ★ ★ ★ ★ ★ ★ ★ ★ ★ ★ ★ ★ ★ ★ ★

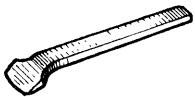

2680-T Tas levier pour soubassement de coque

★ ★ ★ ★ ★ ★ ★ ★ ★ ★ ★ ★ ★ ★ ★ ★

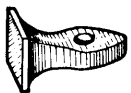

2683-T Batte à planer plate de 40

★ ★ ★ ★ ★ ★ ★ ★ ★ ★ ★ ★ ★ ★ ★ ★



2684-T Marteau à garnir

★ ★ ★ ★ ★ ★ ★ ★ ★ ★ ★ ★ ★ ★ ★ ★



2685-T Marteau postillon tête carrée et tête ronde

★ ★ ★ ★ ★ ★ ★ ★ ★ ★ ★ ★ ★ ★ ★ ★



2686-T Marteau à grande panne dit « Vaisselle »

★ ★ ★ ★ ★ ★ ★ ★ ★ ★ ★ ★ ★ ★ ★ ★



2687-T Marteau à 2 têtes à emboutir

★ ★ ★ ★ ★ ★ ★ ★ ★ ★ ★ ★ ★ ★ ★ ★

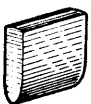

2690-T Tas à moulures

★



2691-T Table à moulures

★



2692-T Barre coudée pour profilés







★

# FENWICK

## OUTILLAGE RÉPARATION CITROËN

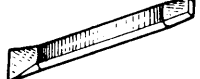
TOLERIE. Classe 2600-T à 2699-T  
MOTEUR. Classe 3000-T à 3100-T

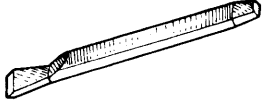
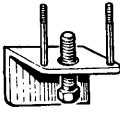
2 CV. T.T  
11  
15  
DS  
ID  
H. HY. HZ  
23  
45/55/46  
45 DI/55 DI/47  
3 CV  
DX-DJ  
N-P

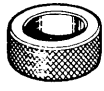
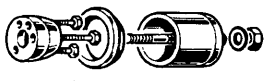
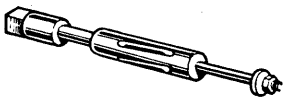
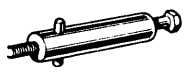
	2693-T	Barre droite pour profilés											★
	2696-T	Tas plat à queue											★
	2697-T	Chasse d'angle											★
	2698-T	Chasse plate											★
	2699-T	Burin à dégraffer	★	★	★	★	★	★	★	★	★	★	★
	3001-T	Support de culasse	★										★
	3002-T bis	Bague d'entrée de segments Ø 74	★										
	3003-T	Bague étalon Ø 74	★										
	3004-T	Mandrin pour joint de palier AR Ø 52,5 mm	★										
	3005-T	Dudgeon pour sertissage des tubes enveloppes (Ø 14,30 à 15,50 mm)	★										
	3006-T bis	Extracteur de ventilateur	★										

FENWICK

FENWICK







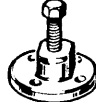

3 CV  
DX (DS 21)  
DJ (DS 21 méc.)  
350 (camion N)  
600 (camion P)

H DI  
23 DI

**FENWICK****OUTILLAGE RÉPARATION CITROËN****MOTEUR. Classe 3000-T à 3100-T**

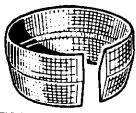
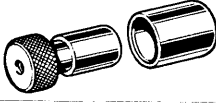
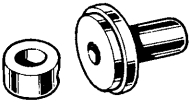
3 CV  
 DX (DS 21)  
 DI (DS 21 méc.)  
 350 (camion N)  
 600 (camion P)

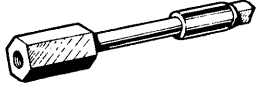
H DI  
 23 DI

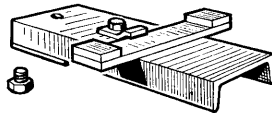
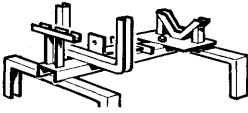
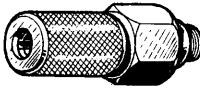
	<b>3007-T bis</b>	Mandrin pour montage du joint d'étanchéité de palier AR moteur Ø 56 mm	★	
	<b>3012-T bis</b>	Extracteur de poulie de pompe à eau		HG ★
	<b>3013-T</b>	Mandrin et bague pour remplacement de la bague du pignon intermédiaire de distribution		HG
	<b>3014-T</b>	Mandrin et bague pour remplacement des bagues de culbuteur		HG
	<b>3015-T</b>	Appareil pour extraction des guides de soupapes		HG ★
	<b>3016-T</b>	Bague d'entrée de segments Ø 76,25		HG
	<b>3017-T</b>	Mandrin et bague pour remplacement des bagues de bielles		HG
	<b>3019-T</b>	Montage pour mise à hauteur des pistons		HG
	<b>3020-T</b>	Clé pour dépose de la pompe à injection (pour écrou de fixation inférieure) (12,7 mm s/plats)		HG ★
	<b>3021-T</b>	Mandrin pour montage des guides de soupapes		★
	<b>3022-T</b>	Mandrin de mise en place des guides de soupapes		HG
	<b>3030-T</b>	Support pour ensemble moteur-boîte HDI (S'utilise avec 2503-T et cric rouleur)		★ ★
	<b>3033-T bis</b>	Support pour pose et dépose de l'ensemble moteur-boîte (l'utilisateur devra exécuter et souder un axe suivant le cric rouleur utilisé)		HIN
	<b>3034-T</b>	Support de comparateur pour calage de pompe SILTO		HIN

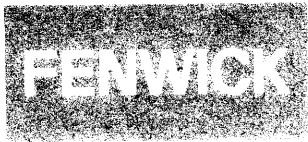







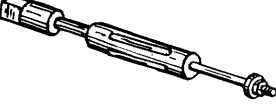
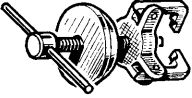

# OUTILLAGE RÉPARATION CITROËN

MOTEUR. Classe 3000-T à 3100-T

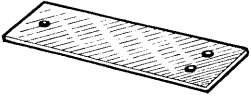
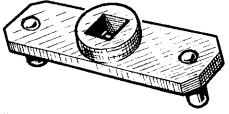
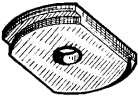









3 CV  
DX (DS 21)  
DJ (DS 21 méc.)  
350 (camion N)  
600 (camion P)

H DI

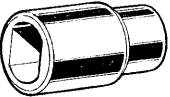
	<b>3035-T</b>	Rallonge de comparateur - L : 40 mm		HIN
	<b>3036-T</b>	Dudgeon pour sertissage des tubes enveloppes sur culasse A.M. (Ø = 15,30 à 16,50 mm)	★	HIN
	<b>3037-T</b>	Extracteur de turbine de pompe à eau		HIN
	<b>3038-T</b>	Bague d'entrée de segments pour moteur INDENOR		HIN
	<b>3039-T</b>	Mandrin pour mise en place de la tresse		HIN
	<b>3040-T</b>	Embout pour vis de fixation de pompe à injection (5,5 et 8 mm s/plats)		HIN
	<b>3041-T</b>	Jeu de 2 vis pour maintien des chemises		HIN
	<b>3042-T</b>	Cale d'arasement des joints		HIN
	<b>3043-T</b>	Toc d'entraînement du vilebrequin		HIN
	<b>3044-T</b>	Nouveau plateau pour extracteur de chemises. (S'utilise avec 1650-T)		HIN
	<b>3046-T</b>	Meule biconique 60° - 120° siège admission (Ø 51 mm)	★ ★ Pe	E D
	<b>3047-T</b>	Meule biconique 90° - 150° siège admission (Ø 51 mm)	★ ★ Pe	E D
	<b>3048-T</b>	Meule biconique 60° - 120° siège échappement (Ø 47 mm)		D
	<b>3049-T</b>	Meule monoconique 90° siège échappement (Ø 47 mm)		D

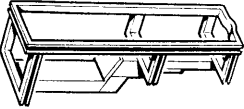
**FENWICK****OUTILLAGE RÉPARATION CITROËN****MOTEUR. Classe 3000-T à 3100-T**

3 CV  
 DX (DS 21)  
 DJ (DS21 méc.)  
 350 (camion N)  
 600 (camion P)

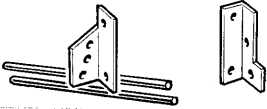
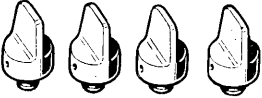

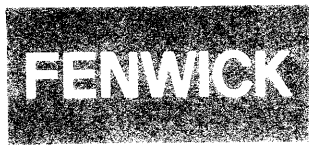



	<b>3050-T</b>	Meule biconique 90° - 150° siège échappement (Ø 42 mm)		E
	<b>3051-T</b>	Meule monoconique 120° siège échappement (Ø 42 mm)		E
	<b>3052-T</b>	Mandrin pour montage de la bague « Calcar » de vilebrequin	★	
	<b>3053-T</b>	Meule monoconique 90° siège admission (Ø 52 mm)		MAN
	<b>3054-T</b>	Mandrin pour mise à hauteur des pistons (s'utilise avec 3019-T)		Pe D
	<b>3055-T</b>	Douille pour écrou de siège d'injecteur		D
	<b>3059-T</b>	Bague d'entrée de segments Ø 104 mm		D
	<b>3060-T*</b>	Support pour dépose et pose moteur (s'utilise avec un cric rouleur)	★	
	<b>3063-T</b>	Bague d'entrée de segments Ø 68,5 mm	★	
	<b>3065-T</b>	Alésoir pour guides de soupapes d'admission (Ø 10 mm)		★
	<b>3066-T</b>	Bague d'entrée de segments (Ø 100 mm)		E
	<b>3067-T</b>	Compresseur de ressorts de soupapes (s'utilise avec 3068-T)		E
	<b>3068-T</b>	Support et tige pour remplacement des soupapes (s'utilise avec 3067-T)		E
	<b>3069-T</b>	Jeu de 4 vis pour maintien des chemises (Ø 14 x 150)		E

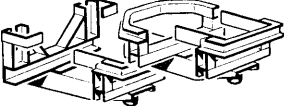

# OUTILLAGE RÉPARATION CITROËN

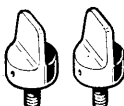
## MOTEUR. Classe 3000-T à 3100-T

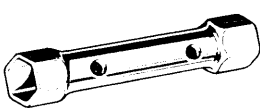
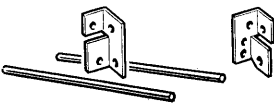
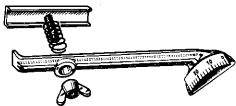
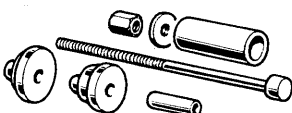
3 CV  
 DX (DS 21)  
 DJ (DS 21 méc.)  
 350 (camion N)  
 600 (camion P)

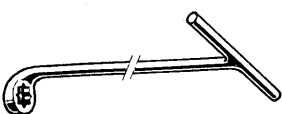
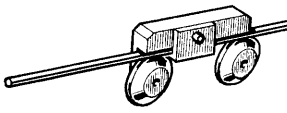
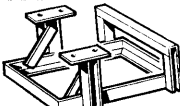
	<b>3070-T</b>	Bague d'entrée de segments Ø 86 mm (DS 19 a)	BY	
	<b>3071-T*</b>	Supports pour remplacement moteur (s'utilise avec un cric rouleur)		Pe
	<b>3072-T</b>	Bague d'entrée de segments Ø 90 mm	★ ★	Pe
	<b>3073-T</b>	Bague d'entrée de segments Ø 98 mm		Pe
	<b>3074-T</b>	Jeu de 2 vis de maintien des chemises (Ø 10 × 150)	★ ★	Pe
	<b>3075-T</b>	Bague de centrage carter distribution		Pe
	<b>3076-T</b>	Clé pour écrou de vilebrequin (38 mm et 40 mm s/plats)		Pe
	<b>3077-T</b>	Supports et tiges pour remplacement des soupapes (s'utilise avec 3084-T)	★ ★	Pe
	<b>3078-T</b>	Secteur gradué pour réglage de l'avance automatique	★ ★	
	<b>3079-T</b>	Outillage pour remplacement des guides de soupapes	★ ★	Pe
	<b>3080-T</b>	Alésoir pour guides de soupapes d'admission (Ø 8 mm)	★ ★	Pe
	<b>3081-T bis</b>	Clé pour carburateur (12 mm s/plats) (écrous côté moteur)	★ ★ ★	
	<b>3082-T</b>	Pige pour alignement des poulies	★ ★ ★ ★	
	<b>3083-T</b>	Support pour ensemble moteur boîte de vitesses et réglage de la suspension moteur	★ ★	Pe



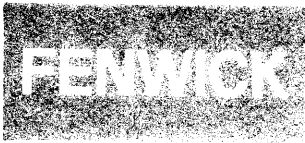





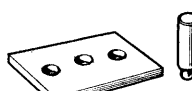

# OUTILLAGE RÉPARATION CITROËN

**MOTEUR.** Classe 3000-T à 3100-T  
**EMBRAYAGE.** Classe 3101-T à 3150-T

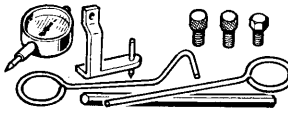
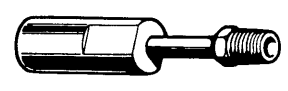
3 CV	DX (DS 21)	DJ (DS 21 méc.)	350 (camion N)	600 (camion P)
------	------------	-----------------	----------------	----------------

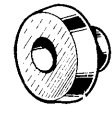
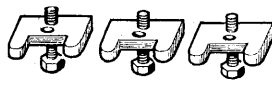
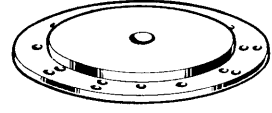
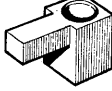
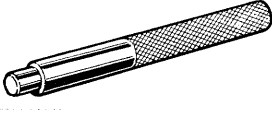
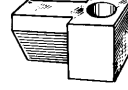
	<b>3084-T</b>	Compresseur de ressorts de soupapes (remplace 1614-T) (s'utilise avec 3077-T)	2CV 3CV	★ ★ »	
	<b>3086-T</b>	Support pour dépose ensemble moteur-BV			M
	<b>3087-T</b>	Jeu de 2 calibres pour contrôle du poussoir de pompe à essence		★ ★ »	
	<b>3088-T</b>	Clé à bougie longueur 175 mm (21 mm s/plats)		★ ★ »	
	<b>3089-T</b>	Outillage de calage de pompe ROTO DIESEL (livré en coffret)	HIN		D
	<b>3090-T</b>	Raccord pour prise de pression d'huile sur moteur			Pe
	<b>3101-T</b>	Bague de réglage de position du tambour d'embrayage	★		
	<b>3102-T</b>	Bague pour centrage de la fourchette de débrayage	★		
	<b>3103-T</b>	Jeu de 3 brides et vis pour réglage de l'embrayage sur 1701-T		★ ★	
	<b>3104-T</b>	Plateau et montage simplifié réglage embrayage		★ ★	
	<b>3105-T</b>	Doigt pour réglage embrayage sur 1701-T			★
	<b>3106-T</b>	Mandrin pour centrage du disque d'embrayage		★ ★	
	<b>3107-T</b>	Doigt pour réglage embrayage sur 1701-T		★ ★	

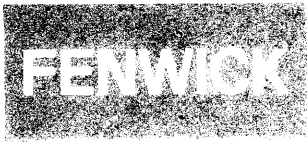







# OUTILLAGE RÉPARATION CITROËN

EMBRAYAGE. Classe 3101-T à 3150-T

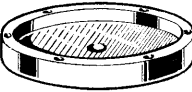
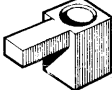
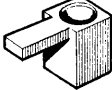
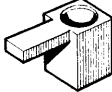
BOITES DE VITESSES.

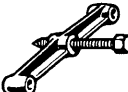
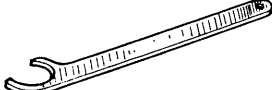
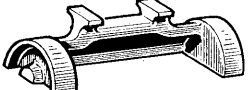
Classe 3151-T à 3300-T

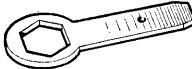
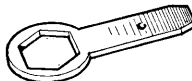



3 CV  
DX (DS 21)  
350 (camion N)  
350 (camion N)  
600 (camion P)

	3108-T	Plateau pour réglage de l'embrayage sur appareil 1701-T (également montage simplifié)	★ ★
	3109-T	Doigt pour réglage embrayage sur 1701-T	⋈
	3110-T	Doigt pour réglage embrayage sur 1701-T	Pe M
	3111-T	Doigt pour réglage embrayage sur 1701-T	2CV 3CV
	3151-T	Cale en C pour démontage du roulement d'arbre de commande	★
	3152-T	Vis de poussée pour mise en place du pignon d'attaque	★
	3153-T	Cale de réglage de la fourchette de surmultipliée (épaisseur 2,7 mm)	★
	3155-T	Appareil de réglage de pignon conique	★
	3156-T	Jauges de réglage des roulements de différentiel	★
	3157-T	Clé pour écrou de roulement de boîtes de vitesses (s'utilise avec 3159-T) (58 mm s/plats)	★
	3158-T	Clé pour écrou pignon à queue (s'utilise avec 3159-T) (74 mm s/plats)	★
	3159-T	Tube de manœuvre (pour 3157-T et 3158-T)	★
	3165-T	Clé pour écrou de pignon d'attaque (54 mm s/plats)	★

**FENWICK****OUTILLAGE RÉPARATION CITROËN****BOITES DE VITESSES.**

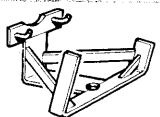
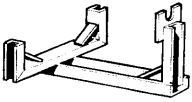
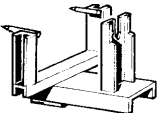
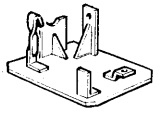
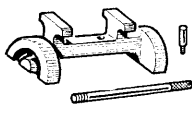
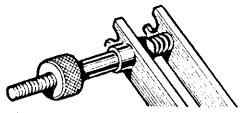
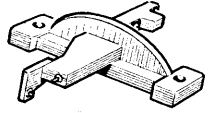
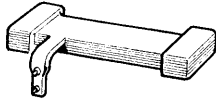
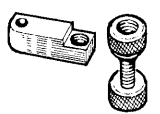
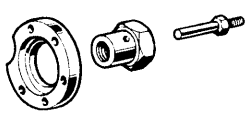
Classe 3151-T à 3300-T

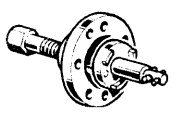
3 CV			
DX (DS 21)			
DJ (DS 21 méc.)			
350 (camion N)			
600 (camion P)			

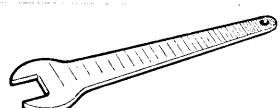
	<b>3166-T*</b>	Support pour dépose et pose nez de pont (s'utilise avec un cric rouleur)				★
	<b>3167-T*</b>	Support pour dépose et pose boîte de vitesses (s'utilise avec un cric rouleur)				★
	<b>3168-T*</b>	Support pour dépose et pose boîte de vitesses (s'utilise avec un cric rouleur)				★
	<b>3169-T</b>	Support pour boîte de vitesses à l'établi		★ ★		
	<b>3170-T</b>	Appareil de réglage de pignon conique		★ ★		
	<b>3171-T</b>	Pince pour ressort de rappel de marche AR et cylindres de commande des vitesses				★
	<b>3172-T</b>	Calibre pour réglage des doigts de commande				★
	<b>3173-T</b>	Calibre pour réglage du doigt de commande de marche AR				★
	<b>3174-T</b>	Calibre pour réglage de l'axe de commande de marche AR au point mort				★
	<b>3175-T</b>	Outillage pour réglage du jeu d'entre-dents		★ ★		
	<b>3176-T</b>	Touche de comparateur (s'utilise avec 3175-T) (L: 94 mm)		★ ★		
	<b>3177-T</b>	Appareil pour réglage des roulements de différentiel		★ ★		
	<b>3178-T</b>	Touche de comparateur (s'utilise avec 3177-T) (L: 42 mm)		★ ★		
	<b>3179-T</b>	Clé pour écrou de pignon d'attaque (36 mm s/plats)		★ ★		

**FENWICK****OUTILLAGE RÉPARATION CITROËN****BOITES DE VITESSES.**

Classe 3151-T à 3300-T

ESSIEUX. Classe 3301-T à 3500-T

3 CV  
DX (DS 21)  
DJ (DS 21 méc.)  
350 (camion N)  
600 (camion P)**3180-T** Jeu de 6 calibres pour réglage du synchro 1ère - 2ème au point mort

★ ★

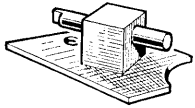
**3181-T** Appareil de maintien du train secondaire

★ ★

**3182-T** Ensemble pour transformation du 1766-T ou 1783-T en 3177-T

★ ★

**3183-T** Calibre de réglage de renvoi de marche AR au point mort

★ ★

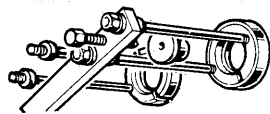
**3251-T** Extracteur de coupelle tôle de transmission

★

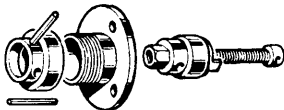
**3301-T** Ensemble pour écrou de moyeux AV et AR (Commander pour compléter une des 3 clés 3302/3/4 T suivant écrous à manœuvrer)

2 CV

3 CV

**3302-T** Clé Ø 72 pour écrou 4 crans de roulement de moyeu AV et de bouchon de fermeture moyeu AR  
(s'utilise avec 3301 T) pour 2 CV avant Juillet 1960

2 CV

**3303-T** Clé Ø 72 pour écrou 2 crans de roulement de moyeu AV et de bouchon de fermeture moyeu AR  
(s'utilise avec 3301 T) pour 2 CV depuis Juillet 1960

2 CV

**3304-T** Clé Ø 75 pour écrou 2 crans de roulement de moyeu AV et de bouchon de fermeture moyeu AR  
(s'utilise avec 3301 T) pour 3 CV et 2 CV 4 x 4

★

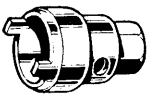
**3305-T** Embout 2 crans de l'ensemble 3301-T vendu éventuellement pour compléter un ancien 1811 VA.

2 CV

3 CV

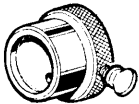
**3306-T** Montage pour réglage des rotules inférieures de pivot

★ ★

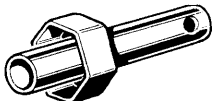
**3307-T** Clé pour écrou de moyeu AR (88 mm s/plats)

★

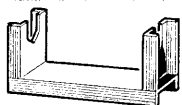
**3308-T\*** Support pour essieu AR (s'utilise avec un cric rouleux)



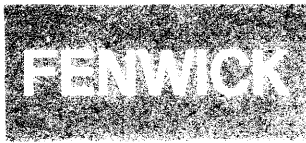



★

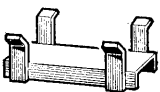

# OUTILLAGE RÉPARATION CITROËN

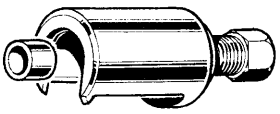
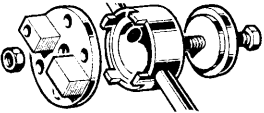
ESSIEUX. Classe 3301-T à 3500-T

3 CV  
DX (DS 21)  
DJ (DS 21 méc.)  
350 (camion N)  
600 (camion P)  
2 CV

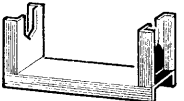
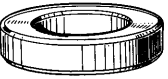
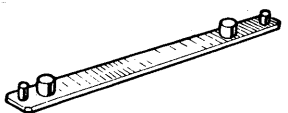
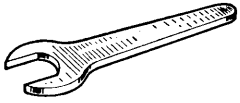
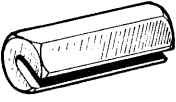
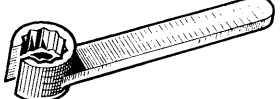
	3309-T*	Support pour essieu AV (s'utilise avec un cric rouleur)		★
	3310-T	Clé pour écrou de cuvette de rotule supérieure de pivot	★ ★	
	3311-T	Extracteur de siège de rotule supérieure de pivot	★ ★	
	3312-T	Extracteur de bras d'essieu AV et de pignon de pompe à huile (remplace 1864-T)	★ ★	
	3313-T	Ensemble clé et support pour démontage du pivot	★ ★	
	3314-T	Clé pour siège de rotule inférieure de pivot	★ ★	
	3315-T	Bouterolle pour sertissage des tocs de roues	★ ★	
	3316-T	Embout intermédiaire pour extraire le pignon de commande de pompe à huile (s'utilise avec 3312-T ou 1864-T)	★ ★	
	3317-T*	Support pour essieu AR (remplace 2000-T) (s'utilise avec un cric rouleur)		★ T 55-TT
	3318-T	Rondelle support pour pivot à l'étai	★ ★	
	3451-T bis	Clé pour montage des frotteurs	★	★
	3453-T	Clé pour écrou de réglage des embouts de pot de suspension (50 mm s/plats)	★	
	3455-T	Embout pour réglage des hauteurs (3 CV avec amortisseurs hydrauliques) (9 mm s/plats)	★	★
	3456-T	Clé pour manœuvre de 3455-T (21 mm s/plats)	★	★

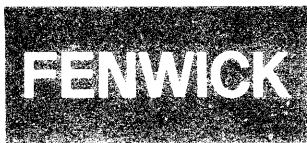

# OUTILLAGE RÉPARATION CITROËN

ESSIEUX. Classe 3301-T à 3500-T  
DIRECTION. Classe 3501-T à 3550-T

3 CV  
DX (DS 21)  
DJ (DS 21 méc.  
350 (camion N)  
600 (camion P)  
2 CV

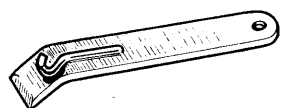

3457-T

Crochet pour sangle de pot de suspension (voitures avec amortisseurs hydrauliques)

★

★

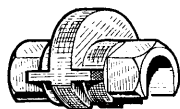

3458-T

Embout pour maintien des embouts de réglage des pots de suspension (voitures avec amortisseurs hydrauliques)

★

★



3502-T

Extracteur de barres de direction

★

★

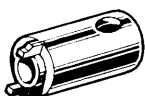

3503-T

Clé pour écrou de pignon de commande de crémaillère (remplace les anciens 3501-T et 1981-T)

★

★

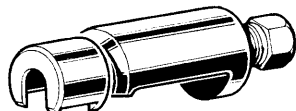

3505-T

Extracteur de rotules de barre d'accouplement

★ ★



3506-T

Embout pour écrou de relais

★ ★



3507-T

Tube de montage de cuvette de roulement inférieur de relais (remplace 1990-T)

★ ★

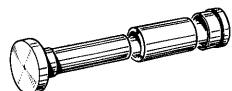

3508-T

Ensemble pour montage des joints de l'embout de cylindre

★ ★



3509-T bis

Ensemble pour montage des joints de cylindre

★ ★

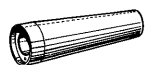

3510-T

Cône pour montage des joints de piston

★ ★

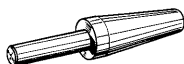

3511-T

Cône pour montage du piston dans le cylindre

★ ★

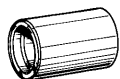

3512-T

Cône pour montage du joint central de piston dans le cylindre

★ ★

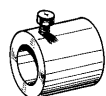

3513-T

Clé pour embout de cylindre

★ ★

**FENWICK****OUTILLAGE RÉPARATION CITROËN****FREINS. Classe 3551-T à 3650-T**

3 CV  
 DX (DS 21)  
 DJ (DS21 méc.)  
 350 (camion N)  
 600 (camion P)

	<b>3551-T</b>	Extracteur de tambour AR ( $\varnothing$ 78 x 2,00 mm)	★
	<b>3552-T</b>	Mandrin pour rectification des tambours AV (et AR-AW)	★
	<b>3553-T</b>	Mandrin pour rectification des tambours AR	★
	<b>3555-T</b>	Appareil de centrage des garnitures de freins AR	★
	<b>3556-T</b>	Outil pour dépose et pose des calottes de ressorts d'appui de segments de frein	★★★
	<b>3557-T</b>	Appareil de centrage freins AV	★
	<b>3558-T</b>	Appareil de centrage freins AR	★
	<b>3559-T</b>	Clé pour contre-écrou de plaquettes de frein mécanique côté gauche (16 mm s/plats)	★★
	<b>3560-T</b>	Appareil de centrage freins AV	★
	<b>3562-T</b>	Clé pour ressorts de rappel segments AV	★
	<b>3563-T</b>	Clé pour cames de frein AV (6 x 11,5 mm s/plats)	★
	<b>3564-T</b>	Levier pour ressorts rappel segments AR	★
	<b>3565-T</b>	Appareil de centrage des garnitures de frein AR	★★
	<b>3566-T</b>	Mandrin pour rectification des tambours AR	★★

**FENWICK****OUTILLAGE RÉPARATION CITROËN**

**FREINS.** Classe 3551-T à 3650-T  
**HYDRAULIQUE.** » 3651-T à 3800-T  
**CARROSSERIE.** » 3801-T à 3900-T

3 CV  
 DX (DS 21)  
 DJ (DS 21 méc.  
 350 (camion N)  
 600 (camion P)

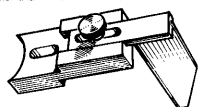

**3570-T** Appareil de contrôle de centrage des garnitures de frein AV **2CV  
3CV**

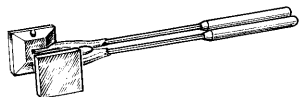

**3571-T** Pince à écarter les pistons de freins AV **★ ★**

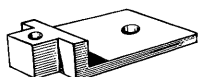

**3572-T** Calibre de réglage de répartiteur de freins **★ ★**

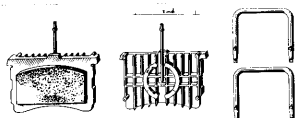

**3574-T** Jeu de 2 plaquettes meules avec poignées pour rectification des disques de frein sur voiture **★ ★**

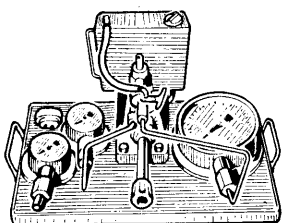

**3651-T** Banc d'essais, utilisé avec liquide hydraulique minéral L.H.M. **★ ★**  
 (Ce banc est peint en vert)  
 Composition réduite pour camions



**3653-T** Tas et mandrin pour montage du couvercle de pompe HP **★ ★ ★ ★**  
 (remplace 2287-T)

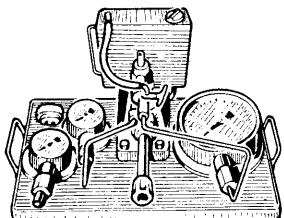

**3654-T  
3655-T** Banc d'essais hydrauliques livré avec 1 tableau portant 1 jeu de raccords **★ ★**  
 (Voir documentation spéciale)  
 Ce banc est peint en vert pour liquide L.H.M.



**3801-T** Jeu de 2 gabarits doubles pour contrôle des 4 entrées de portes **★**  
 (vendu emballé)  
 Remplacé par 3808-T

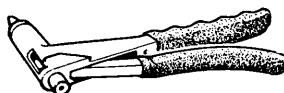

**3802-T** Pince pour pose des rivets de pavillon **★**



**3803-T** Guide de perçage pour retirer les rivets de pavillon **★**





# OUTILLAGE RÉPARATION CITROËN

CARROSSERIE. Classe 3801-T à 3900-T

3 CV  
DX (DS 21)  
DJ (DS 21 méc.)  
350 (camion N)  
600 (camion P)

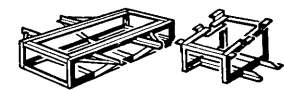

3804-T Jeu de 2 supports pour caisse AM (travail sur marbre) ★

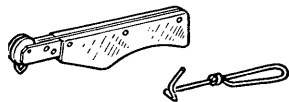

3805-T Appareils pour montage de la clé de pare-brise ★



3807-T Gabarit doublé de Porte AR de Break pour transformer un 3801-T en 3808-T ★

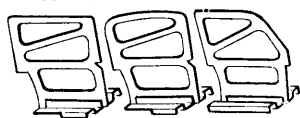

3808-T Jeu de 3 gabarits doubles pour contrôle des entrées de portes (Berline et Break) ★



3809-T Outil pour monter les agrafes plastiques (alésage  $\varnothing$  3,25) ★

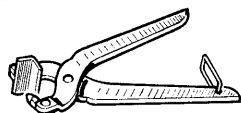

3813-T Pince pour sertissage calandre et capot moteur ★ ★



3814-T Outil pour montage clés de hublots 2CV ★ ★  
3CV

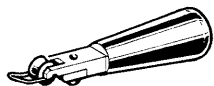

3815-T Outil pour montage jonc enjoliveur de pare-brise ★ ★

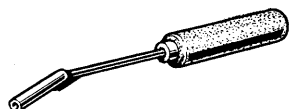

3816-T Outil pour montage septain de montage pare-brise ★ ★

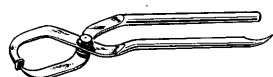

3820-T Pince pour sertissage des caoutchoucs de baies de portes et coffre AR ★

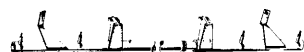

3901-T Appareil pour réglage des phares longue portée ★ ★

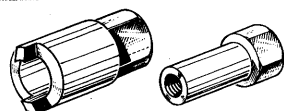

3902-T Outil pour dépose de l'antivol de direction AY

# FENWICK

SOCIÉTÉ ANONYME AU CAPITAL DE 30.000.000 F. • R. C. SEINE 60 9 874

DÉPARTEMENT A.M.A.

24, BOULEVARD BIRON, 93-SAINT-OUEN • TÉL. 606-17-79

SUCCURSALE : 7, RUE CURIE, 69-LYON (6<sup>e</sup>) • TÉL. 52.04-77