

CITROËN 
MEHARI 4x4



Création Roux - Sequela. Cavzac et Goudard. Edition La Publicité Française - Imprimé en France 779

ANNEE MODELE 1980



Siège avant droit basculant.

Roue de secours derrière le siège conducteur (position de série).

Roue de secours sur capot moteur (option).



Avec la MÉHARI 4 x 4, Citroën manifeste une fois encore sa capacité d'innovation en abordant un problème par la voie du non-conformisme. Au char lourd, il oppose les chevaux légers. En effet, la solution Citroën est basée sur une motorisation économique exploitée par un système de transmission adapté, ainsi que par le choix délibéré de la légèreté pour obtenir une plus grande fiabilité et des possibilités de franchissement difficilement imaginables sans essais pratiques.

La suspension à quatre roues indépendantes et à grande flexibilité est un atout de plus pour ce genre d'utilisation "à la limite".

La conception de ce véhicule 4 x 4, unique au monde, diffère des autres véhicules tout-terrain par son faible poids (720 kg), son centre de gravité placé très bas, son confort et son économie d'utilisation (faible entretien, consommation de 6,5 à 9 litres aux 100 km selon usage).

Grâce à sa légèreté, à son réducteur et au blocage de différentiel sur les roues arrière, ses capacités de franchissement exceptionnelles en font un véhicule passe-partout capable de gravir des pentes largement supérieures à 60%.

La nouvelle boîte de vitesses permet de se servir des 4 rapports soit en deux roues motrices (4 x 2) pour une utilisation courante, soit en quatre roues motrices (4 x 4) pour une utilisation tout-terrain. Elle permet aussi, en quatre roues motrices (4 x 4), réducteur enclenché, d'utiliser les trois premiers rapports pour franchir un obstacle exceptionnel.

Inutile de rappeler que la MÉHARI 4 x 4 est adaptée à la circulation en tout-terrain puisque sa carrosserie originale en plastique thermoformé teinté dans la masse ne craint ni les éraflures, ni les coups.

Bien qu'habillée de la même robe que la MÉHARI, les innovations techniques de la version 4 x 4 sont très importantes:

- Nouvelle boîte de vitesses comprenant un réducteur et un crabotage de l'arbre de transmission vers les roues arrière.
- Pont arrière suspendu avec blocage de différentiel supportant les étriers de freins.
- Nouvelle plate-forme renforcée permettant le passage de l'arbre de transmission vers les roues arrière.
- Protection sous la caisse qui ne présente aucune protubérance pouvant heurter pierre ou motte de terre.
- Freins à disque sur les 4 roues avec répartiteur de freinage à l'arrière.

L'ensemble plate-forme, liaison au sol, direction, freinage, moteur, boîte de vitesses, transmissions, a été longuement testé sur les pistes africaines.

La garde au sol est très importante (24 cm en ordre de marche), et peu sensible à la charge (20 cm à pleine charge).

La MÉHARI 4 x 4 est commercialisée en 4 places avec TVA à 33,33% et en véhicule utilitaire de 2 places avec TVA à 17,60%.

Options:

- Nouvelle capote complète avec portillons et poches kangourou pour le rangement des éléments supérieurs de portes (système d'ouverture et de fixation modifié).
- Roue de secours intégrée sur capot moteur.
- Attelage de remorque.

La MÉHARI 4 x 4. Une autre façon de concevoir le tout-terrain.

Pare-brise rabattable.

Pare-chocs arrière tubulaire.

Grilles de protection des phares (accessoire).





Planche de bord.



Compteur de vitesses et compte-tours.

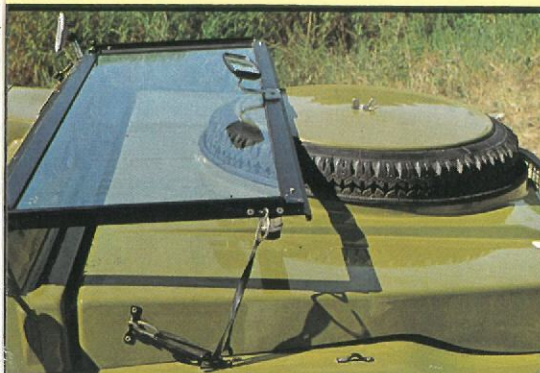
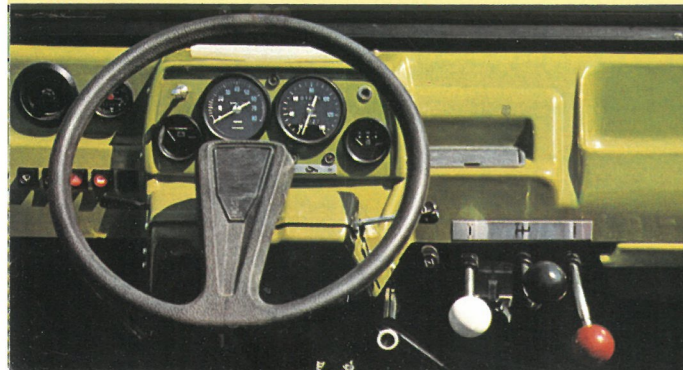

Compteur horaire d'utilisation en 4 x 4



Leviers de sélection en 4 x 2 ou en 4 x 4, de changement de vitesses, d'enclenchement du réducteur.

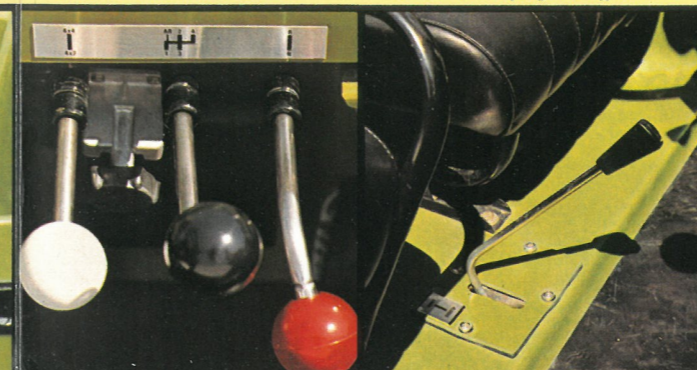

Levier de blocage du différentiel.



Boîte à gants basculante verrouillable.

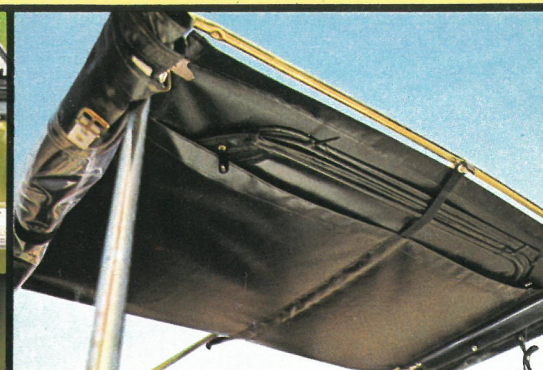

Poches kangourou pour le rangement des éléments supérieurs de portes (option).

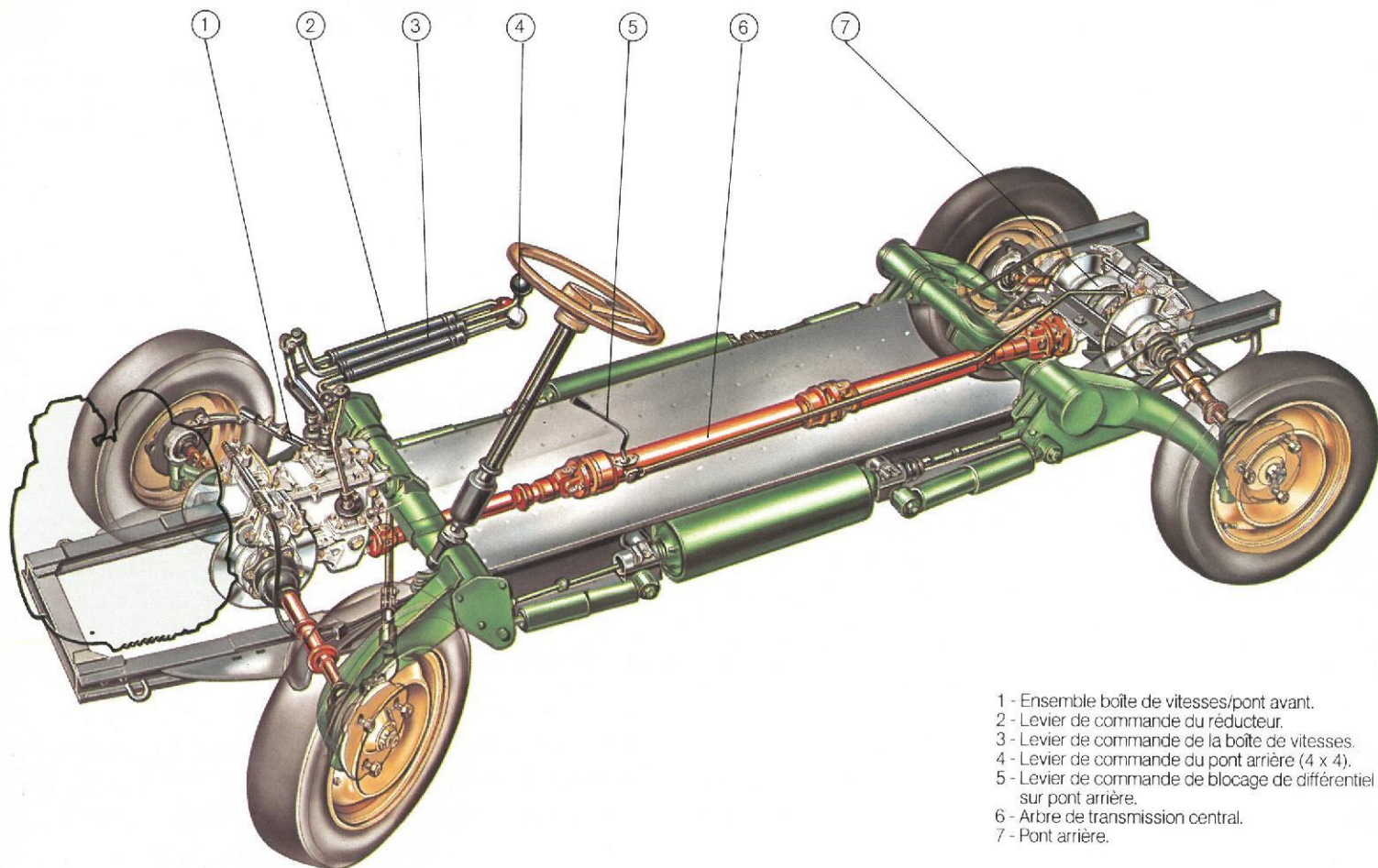

- 1 - Ensemble boîte de vitesses/pont avant.
- 2 - Levier de commande du réducteur.
- 3 - Levier de commande de la boîte de vitesses.
- 4 - Levier de commande du pont arrière (4 x 4).
- 5 - Levier de commande de blocage de différentiel sur pont arrière.
- 6 - Arbre de transmission central.
- 7 - Pont arrière.

MEHARI 4 x 4 (version 2+2).

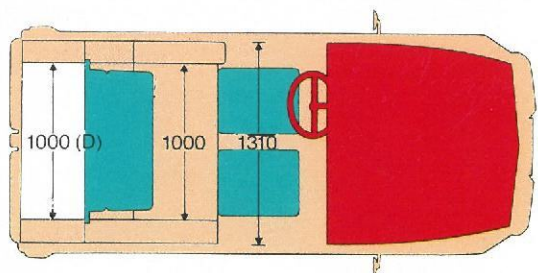
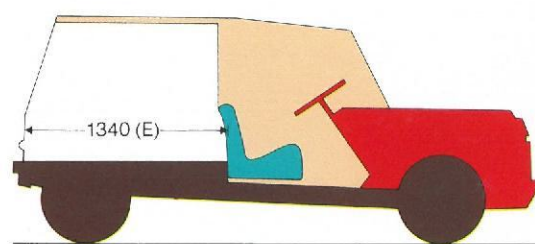
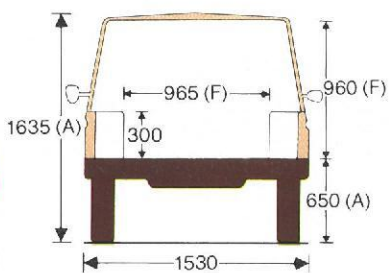
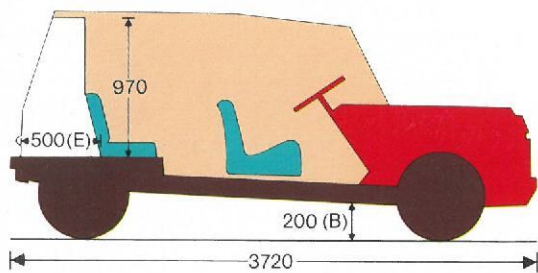

Banquette AR position normale

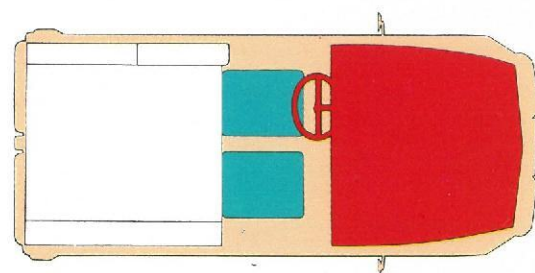

Banquette AR position rabattue

(A) à vide (B) en charge (D) entre passages de roues (E) longueur au plancher (F) entrée de porte

CARACTÉRISTIQUES TECHNIQUES	MÉHARI 4 x 4
Puissance fiscale en CV	3
Moteur	
Nombre de cylindres	2 à plat et opposés
Cylindrée en cm ³	602
Alésage x course en mm	74 x 70
Rapport volumétrique	8,5/1
Puissance maxi : ISO en kW (DIN en ch) à tr/mn	21 (29) 5750
Couple maxi : ISO en mdaN (DIN en mkg) à tr/mn	3,8 (4,0) 3500
Refroidissement	par air
Transmissions	
Boîte de vitesses	À commande mécanique
Nombre de rapports AV	4 + 3
Couple conique	8 x 31
Embrayage	Monodisque à sec
Direction	
Type	À crémaillère
Nombre de tours de volant de butée à butée	3,25
Rayon de braquage entre trottoirs en m	5,40
Freins	AV : disques en sortie de boîte de vitesses AR : disques sur pont arrière Circuits hydraul. AV et AR indépendants
Liaisons au sol	4 roues indépendantes Amortisseurs hydrauliques Suspensions AV et AR à ressorts hélicoïdaux horizontaux
Pneumatiques	135-15 X (M + S) 8
Équipement électrique	
Batterie	12 V-125/25 Ah
Alternateur	390 W-28 A
Volumes	
Nombre de places (1)	2 + 2
Volume du coffre en dm ³ avec banquette AR rabattue	2010
Poids (en kg)	
Poids en ordre de marche (conducteur non compris)	720
Poids total en charge	1120
Charge utile	400
Poids maxi remorq. sans/avec frein	270/400
Consommations estimées (2) (en litres aux 100 km)	
sur route	entre 6,5 et 7,5
en tout terrain	entre 8 et 9
Capacité du réservoir carburant (en litres)	25
Performances	
Vitesse maxi (en km/h)	99

(1) Existe également en version utilitaire 2 places.

(2) Compte tenu du caractère particulier de ce véhicule (4 roues motrices), il n'y a pas de consommations dites "conventionnelles".

ÉQUIPEMENTS			MÉHARI 4 x 4
série	option	accessoire	
Équipement du tableau de bord			
Compte-tours			
Jauge à carburant électrique			
Témoign d'indicateur de direction lumineux			
Voltmètre			
Voyant de blocage de différentiel			
Voyant de pression d'huile moteur			
Voyant de pression hydraulique et de niveau de liquide de freins avec bouton testeur			
Voyant de signal de détresse			
Voyants d'usure des plaquettes de freins AV et AR			
Voyant d'utilisation en 4 x 4			
Équipement de conduite et de sécurité			
Ceintures de sécurité AV ventrales			
Compteur horaire d'utilisation en 4 x 4			
Essuie-glace électrique			
Lave-glace électrique			
Phares réglables en hauteur de l'intérieur			
Sécurité enfant sur frein de parking			
Volant monobranche			
Équipement de confort et de finition			
Aérateurs latéraux orientables			
Attelage de remorque			
Banquette AR escamotable (uniquement sur modèle 2 + 2)			
Boîte à gants verrouillable			
Capote complète avec portillons			
Cendrier AV			
Garnissage des sièges en TEP			
Grilles de protection sur phares AV			
Pare-brise rabattable			
Pare-chocs tubulaires			
Poches kangourou pour rangement des éléments supérieurs de portes (1)			
Poignée de maintien pour passager AV droit			
Prise de courant pour baladeuse			
Roue de secours sur capot moteur			
Siège AV droit basculant			
Siège conducteur à réglage longitudinal			
Tablette vide-poches			
Vide-poches sur portes AV (1)			
Volant garni de mousse			

(1) Equipement lié à l'option "capote complète avec portillons".

Cachet du vendeur :

CITROËN préfère **TOTAL**

Société Anonyme Automobiles Citroën, 117, à 167, quai André Citroën, 75747 Paris Cedex 15 - Société Anonyme régie par les articles 118 et 150 de la loi sur les Sociétés Commerciales - Capital 965.000.000 F - R.C. Paris B 64 2050 199 - Siret 6420 50 199 000 16

Les caractéristiques et équipements des modèles présentés dans cette brochure sont donnés à titre indicatif et la S.A. Automobiles Citroën se réserve le droit de les modifier sans préavis.

Création Roux - Seguela, Cavzac et Goudard, Editeur La Publicité Française - Imprimé en France 7-79